

نکس_اف
مهندسی شده برای ایمنی بالاتر

NEX_F | Engineered
for Higher Safety

NEX_F | Engineered
for Higher Safety

■ فهرست

۳	درباره ما
۵	جعبه آتش نشانی NEX_F
۶	متریال مورد استفاده
۷	کالیته رنگ
۹	جعبه های تک درب
۱۵	جعبه های دو طبقه
۲۱	جعبه های دو قلو
۲۷	جا کپسولی
۳۱	جعبه های محوطه ای و صنعتی ..
۳۵	هوزریل
۳۷	اتصالات
۴۳	اسپرینکلر
۴۷	تولید در NEX_F
۴۸	مشتریان ما



ایمنی در سبک مدرن





درباره ی ما

مجموعه تولیدی NEX_F با بیش از دو دهه تجربه با استفاده از تکنولوژی و دانش روز در حوزه طراحی، ساخت و فراهم‌آوری محصولات ایمنی و آتش‌نشانی با محوریت تولید تخصصی جعبه‌های آتش‌نشانی مدرن در حال فعالیت می‌باشد. سازمان ما با به کارگیری تیم‌های تخصصی تحقیق و توسعه، مشاوره، فروش، فنی و مهندسی و اجرایی، فرآیندهای خود را با در نظر گرفتن الزامات استانداردهای بین‌المللی مدیریت کیفیت بر مبنای ISO9001، مدیریت محیط زیست ISO14001 و مدیریت ایمنی و بهداشت حرفه ای ISO45001، طرح ریزی نموده و بر آن است تا با ارائه محصولاتی متفاوت و باکیفیت در راستای چشم‌انداز ماموریت خود نقش آفرینی نماید. کارکنان و تیم مجرب NEX_F، دانش و بینش خود را با توجه به پیشرفت علوم در حوزه فعالیت خود دائماً به روز نموده و درصدد درک و برآورده سازی نیازهای ذینفعان علی‌الخصوص مشتریان گرامی می‌باشند. از آنجا که شعار سازمان ما "ایمنی در سبک مدرن" می‌باشد، در رویکردی راهبردی با توجه به ماموریت، چشم‌انداز و ارزش‌های سازمانی برآئیم تا امنیت، آرامش، سلامت و کیفیت را به سبکی نوین و استاندارد به ذینفعان خود ارائه نماییم و با ایجاد تعاملی برد-برد با شرکای تجاری برگزیده و قابل اعتماد بر مبنای ارائه خدمات و محصولات نوآورانه با سطح کیفی جهانی، مشتریان خود را مشعوف نموده و برای ایشان ارزش آفرینی نماییم.

نکس_اف
مهندسی شده برای ایمنی بالاتر

NEX_F | Engineered
for Higher Safety

جعبه های آتش نشانی NEX_F

جعبه های آتش نشانی با توجه به نوع طراحی و ساختار آن برای قرارگیری تجهیزات اطفاء حریق به کار برده می شوند. این جعبه ها می توانند با توجه محل قرارگیری و نوع کاربری، در انواع روکار، توکار، محوطه ای و با متریال استیل و فولاد

متریال مورد استفاده

متریال مورد استفاده در جعبه های آتش نشانی NEX_F تشکیل شده از ورق استیل و فولاد می باشد.

فولاد

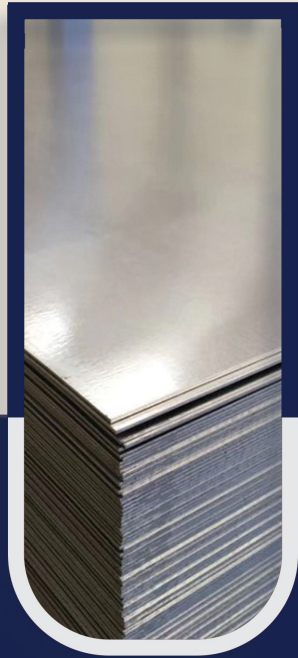

استیل

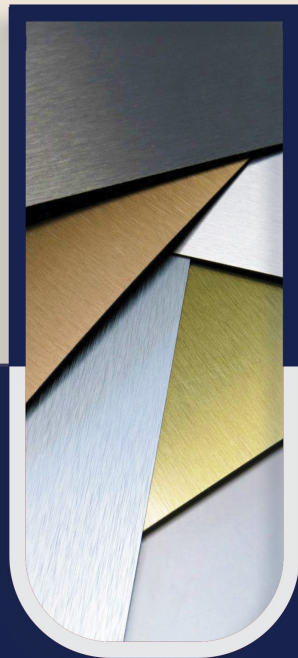

مجموعه NEX_F با استفاده از تکنولوژی روز دنیا، جعبه هایی تولید می کند که کیفیت و ظرافت را توأم برای کاربران محترم فراهم می نماید.

از مزیت های جعبه های تولید شده در NEX_F، می توان به طور اجمالی به موارد زیر اشاره نمود:

- قابلیت سفارشی سازی ابعاد، متریال، رنگ، لوگو و طرح .
- دارای شیارهای جانبی جهت سهولت در اجرای تاسیسات و عدم تخریب جعبه آتش نشانی .
- باز شو درب جعبه ها ۱۸۰ درجه .
- دارای ساختار های تقویتی برای استحکام و ایستایی حداکثری .
- استفاده از بازوی نگهدارنده اختصاصی NEX_F با ضخامت ۴ میلیمتر .
- استفاده از رنگ الکترواستاتیک کوره ای با پاشش مکانیزه توسط دستگاه های به روز دنیا.
- قابلیت جداسازی درب و فریم از بدنه جعبه.
- استفاده از مواد اولیه مرغوب در ساخت .
- استفاده از لولا و پیراق آلکاتری شده برای مقاومت در برابر خوردگی و عوامل مخرب محیطی .
- دارای طرح های اختصاصی متنوع و مدرن برای انتخاب راحت تر مشتریان .

Safety in a modern style

کالیته رنگ

VARIETY OF COLORS

کالیته رنگ متنوع مجموعه NEX_F، این امکان را برای طراحان، معماران، مجریان ساختمانی و خریداران محترم فراهم می کند که رنگ و طرح جعبه های آتش نشانی را با المان های بصری پروژه خود همگام سازی نمایند.

 PE 208 Moss Green	 PE 403-6029 سمرچونی براق	 SD 149 Mercedes Black SD	 PE 236 High Gloss Black	 SD 591 Sami Gloss Black SD	 PE 088 Semi Gloss Black
 PE 113 Semi Matt Black	 MX 163 Satin Black	 MX 121 Matte Black	 PE 503 Magic Black	 PE 122 SuperMatte Black	 PE 505 Suer Magic Black
 PE 693 Warm Grey	 PE 213 Light Grey	 PE 479 ASA 70 Grey	 PE 566 Window Grey	 PE 211 Silver Grey	 PE 179 ASA 61 Grey
 MX 250-9016 سفید چرمی براق	 PE 205-2004 نارنجی	 MX 348 قهوه ای چرمی براق	 MX 372-9002 طوسی	 MX 288-7035 طوسی چرمی براق	 PE 339-7032 طوسی
 MX 381 سفید چرمی براق	 MX 276-3020 قرمز چرمی براق	 PE 377 قهوه ای چرمی براق	 PE 363-5013 آبی چرمی براق	 PE 364-7035 طوسی چرمی براق	 PE 362-7046 طوسی چرمی براق
 MX 301-1013 گرم براق	 MX 376-3020 قرمز چرمی براق	 MX 275 قهوه ای چرمی براق	 PE 328-5005 آبی چرمی براق	 MX 082-7047 طوسی چرمی براق	 PE 365-7037 طوسی چرمی براق
 PE 302-1010 زرد چرمی مات	 PE 383 قرمز چرمی براق	 PE 382 قهوه ای چرمی براق	 MX 343 آبی چرمی مات	 PE 342-7040 طوسی چرمی براق	 PE 303-7043 طوسی چرمی مات
 PE 206-1028 زرد چرمی براق	 PE 379-3009 قرمز چرمی براق	 PE 189-3005 قرمز چرمی براق	 PE 327-5015 آبی چرمی براق	 MX 180-7032 طوسی چرمی براق	 PE 179-9005 مشکی چرمی براق
 PE 202 Zinc Yellow	 PE 633 Bright Yellow	 PE 412 Safety Yellow	 PE 467 Signal yellow	 PE 654 FC Golden Yellow	 PE 597 Bright red orange
 PE 192 Traffic Orange	 PE 527 Vermillion	 PE 263 Traffic red	 PE 766 Fire red	 MX 716 Red 66	 PE 563 CF red
 PE 562 Brown red	 PE 231 Hearht Violet	 PE 265 Telegenta	 PE 400 High Gloss Purple	 PE 207 Sky Blue	 PE 728 Traffic Blue
 PE 502 Mercury Blue	 PE 204 Ultramarine Blue	 PE 595 Sapphire Blue	 PE 209 Yellow Green	 PE 261 Grass Green	

 PE 237 White Sandtex	 PE 108 Matte White Sandtex	 PE 524 Richardson White Sandtex	 PE 746 Cream Sandtex	 PE 110 Umbra Brown Sandtex	 PE 111 Jet Black Sandtex
 PE 403 Black Sandtex 134	 PE 403 Matte Black Sandtex	 PE 377 Mercury Blue Texture	 PE 439 Glossy White Texture	 PE 504 Matte White Texture	 MX 130 Matte Black Texture
 PE 663 Glossy Black Texture	 PE 583 Black Mini Texture	 MX 464 Semi Matte Black Texture	 PE 305 High Gloss Clear	 PE 628 Medium Gloss Clear	 PE 635 Matte Clear
 PE 131 Glossy Black Texture	 PE 726-9005 مشکی چرمی مات	 PE 011-9005 مشکی چرمی مات	 PE 012-9005 مشکی چرمی مات	 PE 469 LED White	 PE 188 Mercedes Black
 PE 863 SuperMatte Clear	 PE 557 Clear Sandtex	 PE 814 Rose Gold	 MX 548 Clear Black Tint	 PE 829 Crocodile Black Wrinkle	 PE 434 Midnight Black Wrinkle
 PE 832 Glossy Black Wrinkle	 MX 492 Smokey Grey Tint	 MX 452 Frume Clear	 MX 491 Zinc Free OGF Primer	 EP 490 Zinc Free Primer	 EP 492 Zinc Rich Primer
 PE 214 Dusty Grey	 PE 766 Hammond Grey	 PE 439 ASA 49 Grey	 PE 167 Mouse Grey	 PE 211 Blue Grey	 PE 563 BlacIGrey
 PE 228 Mahogany Brown	 PE 315 Sepia Brown	 PE 229 Grey Brown	 SD 186 Cream SD	 PE 404 Signal white	 PE 107 Sky White
 PE 184 High Gloss White	 PE 620 Snow White	 PE 781 Chalk White	 PE 141 Semi Matte White	 PE 801 Matte White	 PE 470 Denim White

SINGLE DOOR

جعبه های تک درب

جعبه های آتش نشانی تک درب دارای تانیدیه و مطابق با استانداردهای ملی و بین المللی طراحی و تولید می شوند. جعبه های تک درب NEX_F با توجه به ابعاد و ویژگی ها، برای قرارگیری شیلنگ تخت و یا قرقره هوزریل استاندارد مناسب می باشد.

جعبه های آتش نشانی تک درب NEX_F در ۴ دسته ی ذیل موجود می باشند :

- آپکس آپکس به معنای بالاترین نقطه دسترسی و اوج هر چیز می باشد.
- ایگنیس ایگنیس معادل لاتین برای کلمه " آتش " است.
- آگنی آگنی یک کلمه سانسکریت به معنی آتش و نام خدای آتش در هندوئیسم است.
- ماگما ماگما شامل مواد نیمه سیال داغ در زیر پوسته زمین می باشد که از آن گدازه و دیگر سنگ های آذرین تشکیل می شوند.

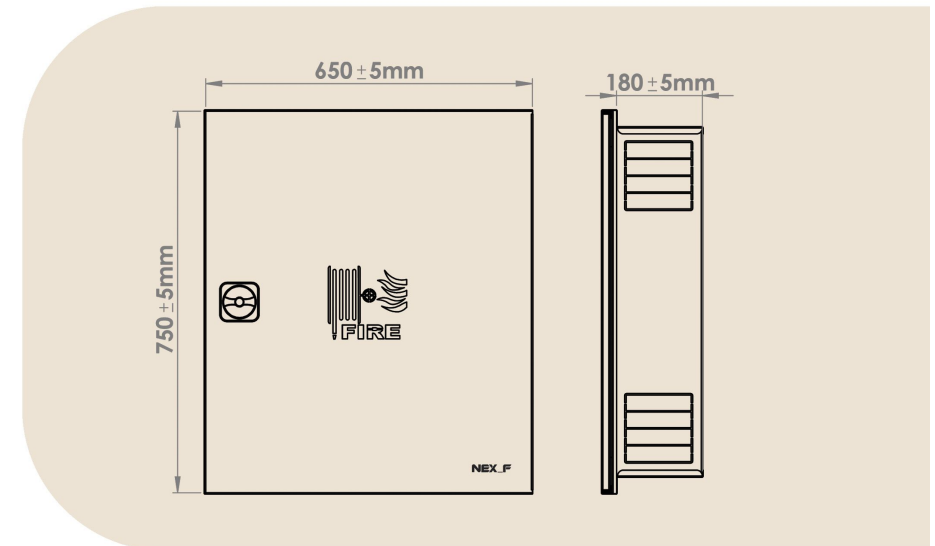

IGNIS

ایگنیس



APEX

آپکس

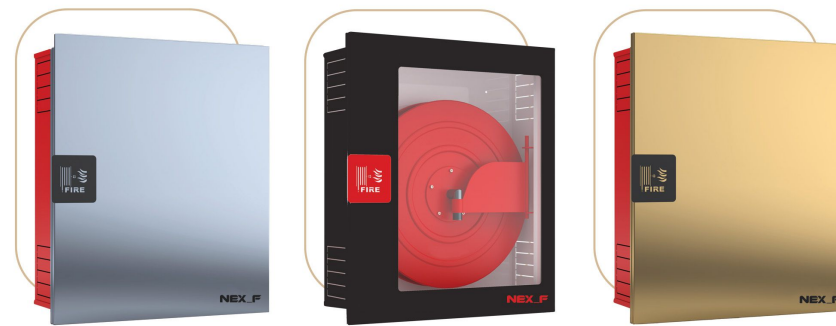
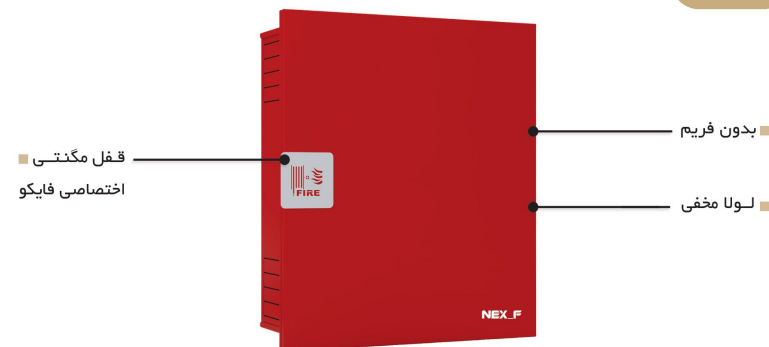

MAGMA

ماگما

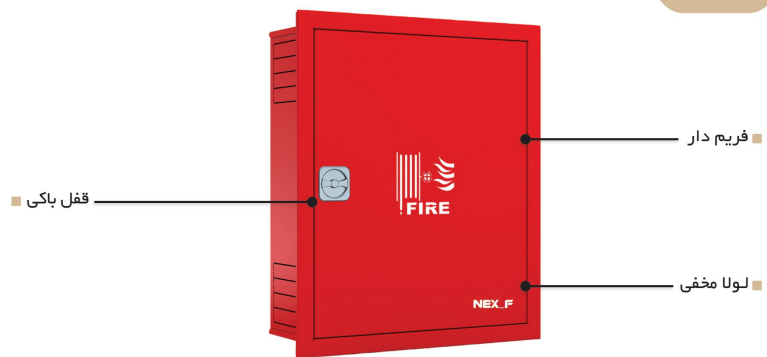

AGNI

آگنی

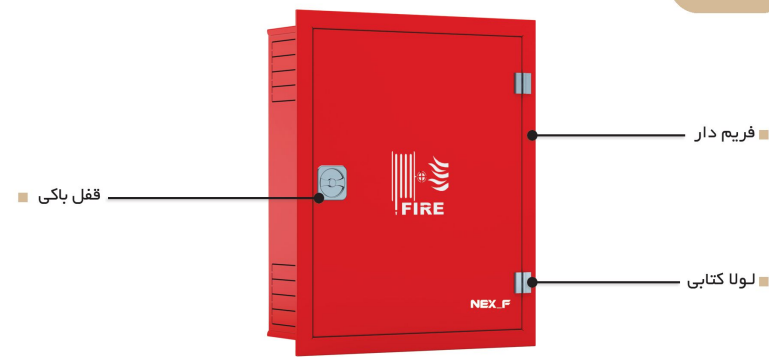

DOUBLE DOOR

جعبه های دو طبقه

جعبه های آتش نشانی دو طبقه مطابق با استانداردهای ملی و بین المللی طراحی و تولید می شوند. جعبه های دو طبقه NEX_F با توجه به ابعاد و دارا بودن دو محفظه مجزا، برای قرار گیری شیلنگ تخت، قرقره هوزریل استاندارد، کپسول آتش نشانی، شیرآلات و اتصالات آتش نشانی مناسب می باشند. این جعبه ها مطابق با سلیقه کاربر می توانند به دو صورت تک درب یا دو درب طراحی و تولید شوند.

جعبه های آتش نشانی دو طبقه NEX_F در ۴ دسته ی ذیل موجود می باشند :

- آپکس آپکس به معنای بالاترین نقطه دسترسی و اوج هر چیز می باشد.
- ایگنیس ایگنیس معادل التین برای کلمه " آتش " است.
- آگنی آگنی یک کلمه سانسکریت به معنی آتش و نام خدای آتش در هندوئیسم است.
- ماگما ماگما شامل مواد نیمه سیال داغ در زیر پوسته زمین می باشد که از آن گدازه و دیگر سنگ های آذرین تشکیل می شوند.

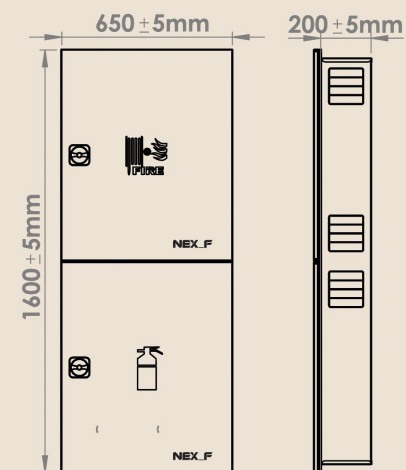

IGNIS

ایگنیس

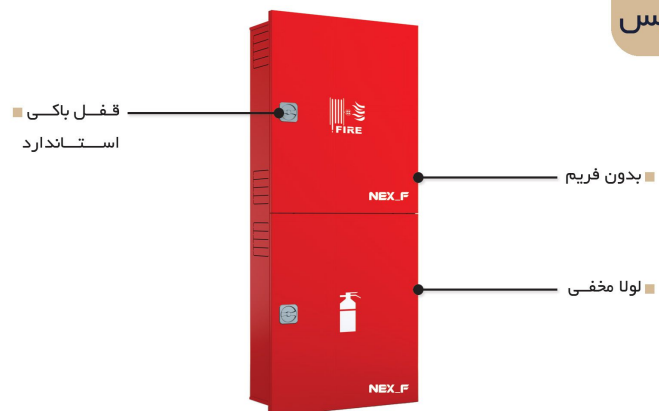

APEX

آپکس

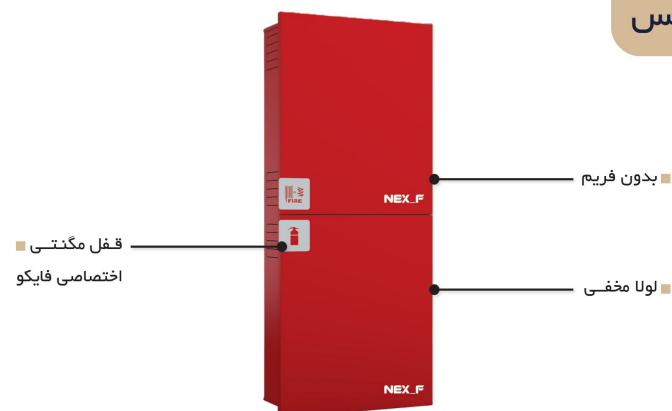

MAGMA

ماگما

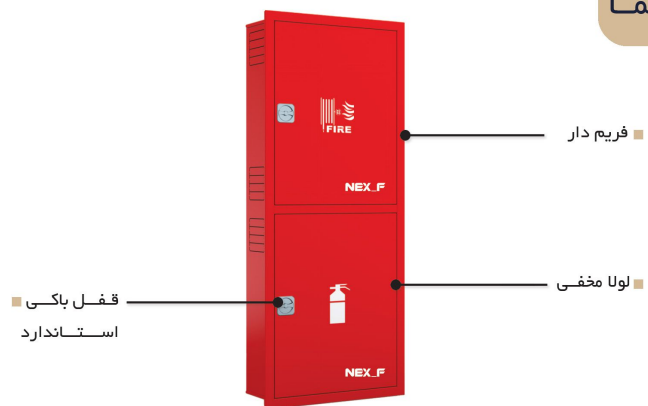

AGNI

آگنی

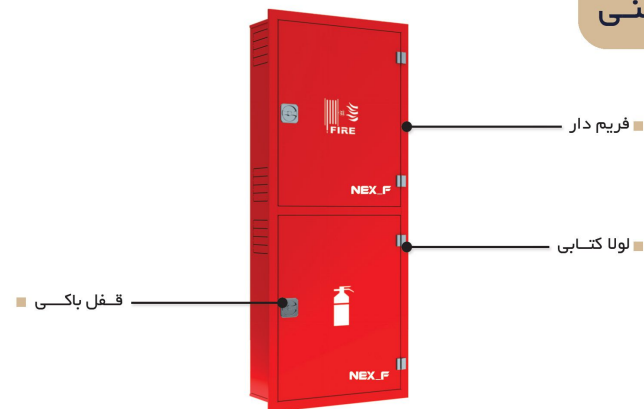

TWIN DOOR

جعبه های دو قلو

جعبه های آتش نشانی دوقلو مطابق با استانداردهای ملی و بین المللی طراحی و تولید می شوند. جعبه های دوقلوی NEX_F باتوجه به ابعاد و دارا بودن دو محفظه مجزا، برای قرار گیری شیلنگ تخت، قرقره هوزریل استاندارد، کپسول آتش نشانی، شیرآلات و اتصالات آتش نشانی مناسب می باشند. این جعبه ها دارای دو محفظه هستند که شما می توانید لوازم مورد نیاز خود را در یکی از محفظه ها قرار داده و کپسول های آتش نشانی را درمحفظه دیگر مستقر نمایید.

جعبه های آتش نشانی دو قلو NEX_F در ۴ دسته ی ذیل موجود می باشند :

- آپکس آپکس به معنای بالاترین نقطه دسترسی و اوج هر چیز می باشد.
- ایگنیس ایگنیس معادل التین برای کلمه " آتش" است.
- آگنی یک کلمه سانسکریت به معنی آتش و نام خدای آتش در هندوئیسم است.
- ماگما شامل مواد نیمه سیال داغ در زیر پوسته زمین می باشد که از آن گدازه و دیگر سنگ های آذرین تشکیل می شوند.

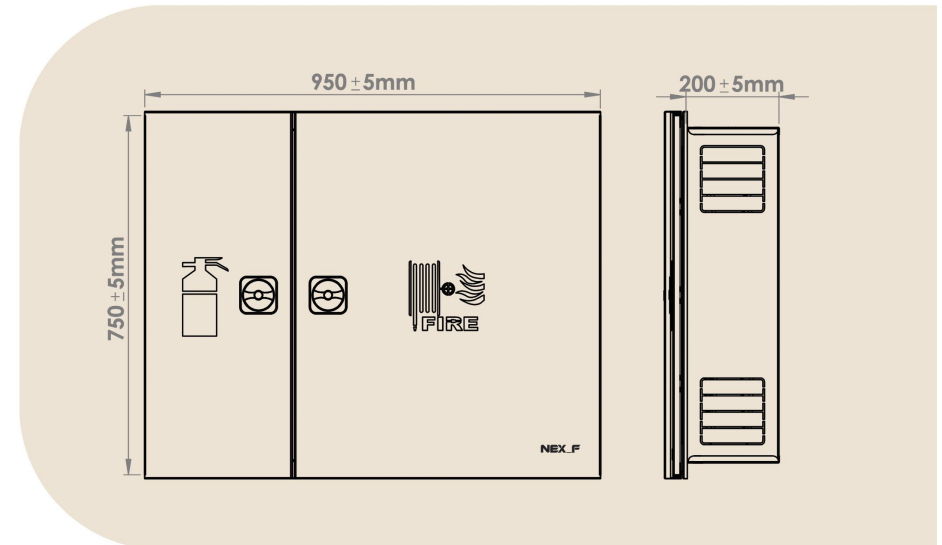

IGNIS

ایگنیس



قابل سفارش به صورت روکار و توکار در مدل های فولادی، درب و فریم استیل، تمام استیل، دکوراتیو

APEX

آپکس

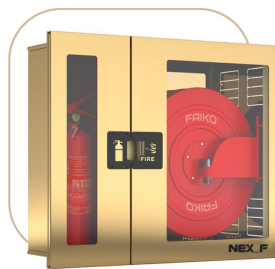

قابل سفارش به صورت روکار و توکار در مدل های فولادی، درب و فریم استیل، تمام استیل، دکوراتیو

MAGMA

ماگما



AGNI

آگنی

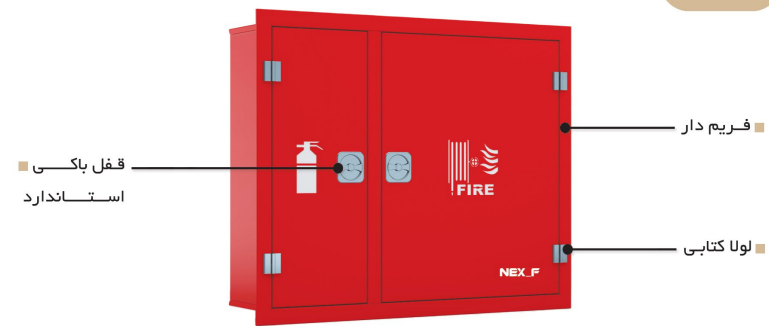

قابل سفارش به صورت روکار و توکار در مدل های فولادی، درب و فریم استیل، تمام استیل، دکوراتیو

قابل سفارش به صورت روکار و توکار در مدل های فولادی، درب و فریم استیل، تمام استیل، دکوراتیو

FIRE EXTINGUISHER BOX

جا کپسولی

جعبه های کپسول آتش نشانی برای کاربری های تخصصی مورد استفاده قرار می گیرند.
این جعبه ها با توجه به نوع طراحی برای قرارگیری کپسول های آتش نشانی مناسب می باشد.

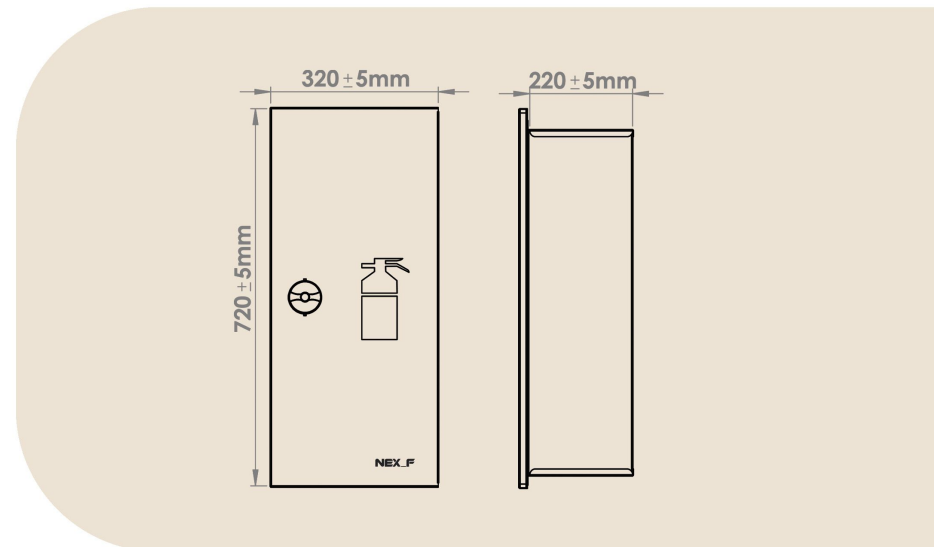

FIRE EXTINGUISHER BOX

جا کپسولی

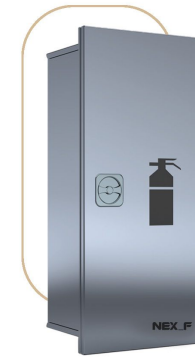
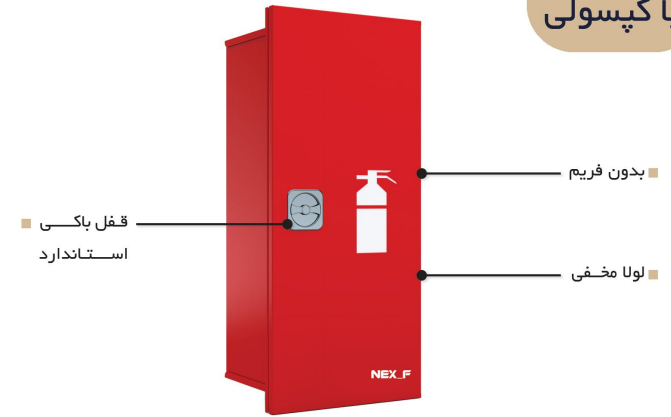
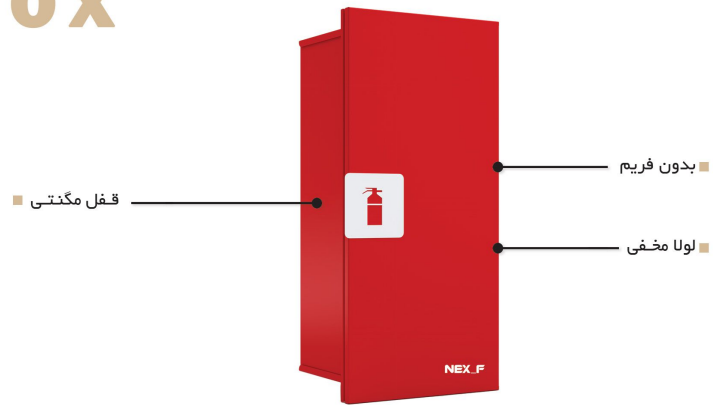

O U T- BOX

جعبه‌های محوطه‌ای و صنعتی

جعبه‌های آتش‌نشانی محوطه‌ای و صنعتی برای کاربری‌های تخصصی مورد استفاده قرار می‌گیرند. این جعبه‌ها با توجه به نوع طراحی برای قرارگیری سیستم‌های تنفسی، کپسول‌های آتش‌نشانی، شیلنگ‌ها و سایر تجهیزات آتش‌نشانی مناسب می‌باشد.



OUTDOOR BOX

محوطه ای



h o s e r e e l

هوزریل

هوزریل های آتش نشانی یکی از تجهیزات اصلی اطفاء حریق می باشند که معمولاً داخل جعبه های آتش نشانی و یا بصورت محوطه ای مستقر می شوند. از جمله ویژگی های هوزریل می توان به سهولت در استفاده خصوصاً برای افراد غیر حرفه ای اشاره نمود.



TYPE	Hose Diameter & length	Height (A in mm)	Width (B in mm)	Depth (C in mm)	Min. Cabinet size (W.H.D) in mm	Certificate
Standard	19mm x 30mm	555	570 -580	210	760 x 720 x 230	LPCB
Outdoor	19mm x 30mm	720	555	230	650 x 750 x240	LPCB

FITTINGS

اتصالات آتشنشانی

اتصالات آتش نشانی با ارانه یک رویکرد استاندارد و یکپارچه برای طراحی، نصب و نگهداری سیستم های اطفاء حریق، نقش مهمی در ارتقای ایمنی آتش نشانی ایفا می کنند. اتصالات آتش نشانی به دلیل مقاومت بالا در برابر ضربه، جریان پرفشار آب و عوامل خوردنده، گزینه مناسبی برای مصارف حرفه ای در محیط هایی همچون اسکله ها، سازه های ساحلی، صنایع نفت، گاز و پتروشیمی محسوب می شوند. این اتصالات با استانداردهای BS و STORZ با توجه به نیاز کاربری و نوع مصرف، ارانه می گردند.



HYDRANT

هیدرانت



STORZ

Storz Size (mm)	L (mm)	L1 (mm)	D1 (mm)	D2 (mm)	LD (mm)
25	1"	31	37	54	24
38	1 ½"	51.5	45	78	24
38	2"	51.5	45	78	24
52	2"	66	48	96	24
65	2 ½"	81	52	117.5	24
65	2"	81	54	117.5	24
75	3"	89	58	124.5	24
100	4"	133	62	182.5	24

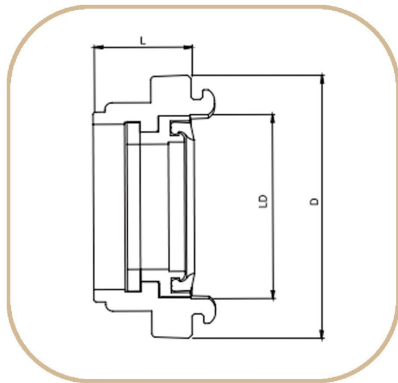

NOZZEL

نازل



STORZ

Material	L (mm)	W (mm)	Normal Size
Hard Plastic Tube & Aluminium Body	440	155	1.5"
Hard Plastic Tube & Aluminium Body	440	155	2"
Hard Plastic Tube & Aluminium Body	440	155	2.5"



BS

Material	L (mm)	W (mm)	Normal Size	Pressure Test
Aluminum Alloy	440	155	1.5"	24bar
Aluminum Alloy	440	155	2"	24bar
Aluminum Alloy	440	155	2.5"	24bar

COUPLING

کوپلینگ

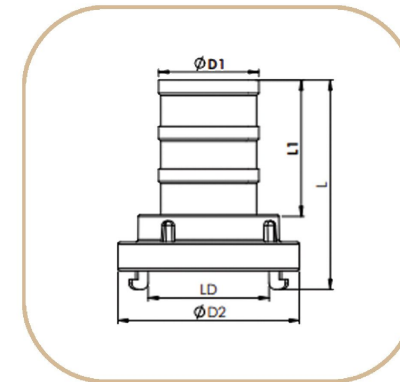
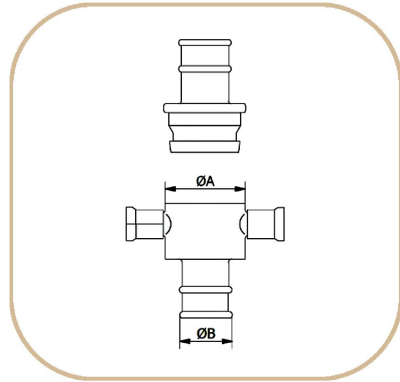

Size	A (inch)	B (mm)	Weight (kg)	Material
DN38	1 - 1/2"	38	0.41	Aluminum
DN50	2"	50		
Dn65	2 - 1.2"	38	0.95	Aluminum
DN65	2 - 1.2"	45	1.00	Aluminum
DN65	2 - 1.2"	52	0.96	Aluminum
DN65	2 - 1.2"	64	0.98	Aluminum
DN65	2 - 1.2"	70	1.05	Aluminum
DN65	2 - 1.2"	75	1.1	Aluminum

Size	A (inch)	B (mm)	Weight (kg)	Material
DN38	1 - 1/2"	38	1.38	Brass
DN50	2"	50		
Dn65	2 - 1.2"	38	2.75	Brass
DN65	2 - 1.2"	45	2.80	Brass
DN65	2 - 1.2"	52	2.80	Brass
DN65	2 - 1.2"	64	2.80	Brass
DN65	2 - 1.2"	70	2.80	Brass
DN65	2 - 1.2"	75	2.80	Brass

Storz Size (mm)	L (mm)	L1 (mm)	D1 (mm)	D2 (mm)	LD (mm)	Pressure Test (bar)
25	73	37	24.5	55	31	24
38	103	55	38	78	51.5	24
38	79	32	24.5	78	51.5	24
38	78	35	24.5	78	51.5	24
52	102	53	51	96	66	24
65	135	88	65	117.5	81	24
75	136	78	75	124.5	89	24
100	180	118	101	182.5	134	24



SPRINKLER

اسپرینکلر

اسپرینکلرهای آتش نشانی بخش مهمی از یک سیستم اطفاء حریق فعال هستند که برای تخلیه خودکار آب و اطفاء حریق، در سه نوع مرسوم بالا زن، پایین زن و دیواری طراحی و تولید میشوند .





SPRINKLER

اسپرینکلر

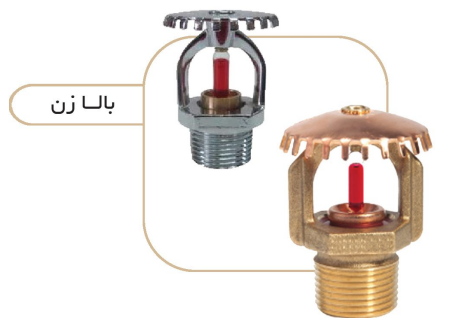
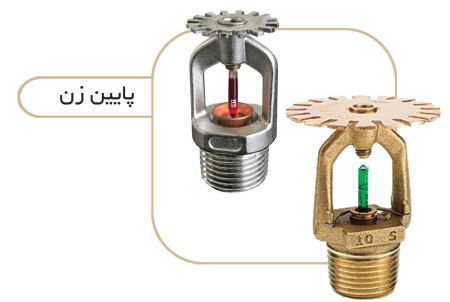

NEX_F در تولید

- طراحی محصولات با نرم افزارهای به روز و قدرتمند طراحی صنعتی.
- تنوع و خلاقیت در طراحی های انحصاری فایکو جهت تولید محصولی شیک و منحصر به فرد.
- استفاده از قدرتمندترین دستگاه های خم و برش CNC .
- بهره گیری از نیروی اپراتور زبردست جهت تولید محصول نهایی با حداکثر کیفیت و ظرافت.
- انجام انواع تست های تخصصی و ضخامت سنجی جهت استانداردسازی محصولات.
- بهره گیری از دستگاه های جوش پیشرفته و نیروهای حاذق جوشکاری جهت حداکثرسازی کیفیت محصول .
- استفاده از رنگ الکترواستاتیک گوره ای مرغوب با پاشش مکانیزه توسط دستگاه های به روز دنیا.

مشتریان ما

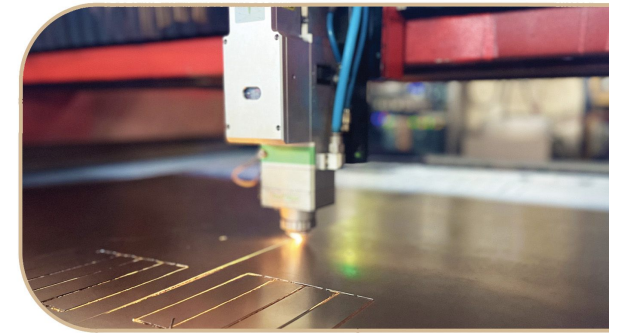
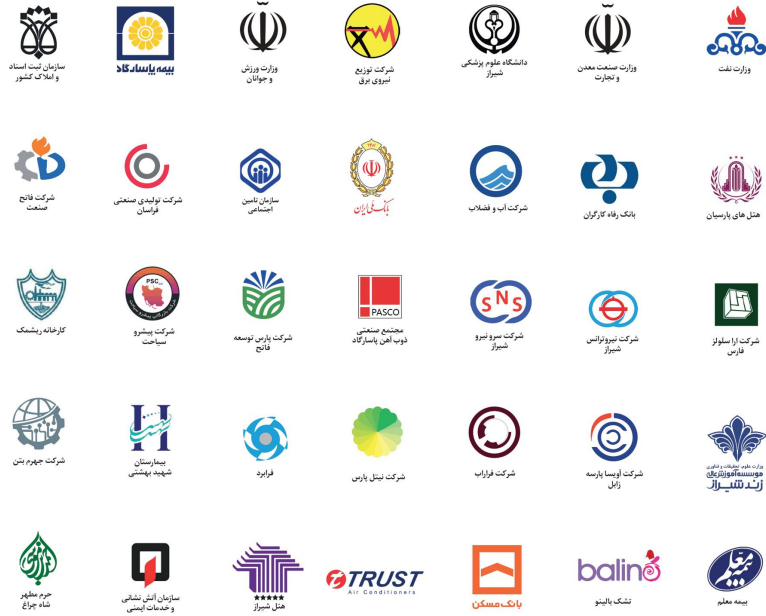

The logo consists of the text "NEX_F" in a bold, sans-serif font. The letters "NEX" are white, and the letter "F" is blue. The entire logo is set against a dark blue rectangular background.

NEX_F

Safety in a modern style